

# MONTERINGSANVISNING

## FÖR STÅLKARM

F- / S1A

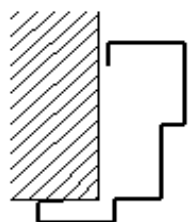

OF / S3

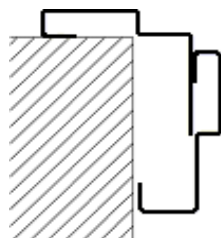

S1C / S1CDK, S1CRA



FF / S2 / S2RA

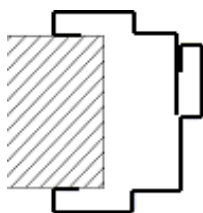

FO / S1

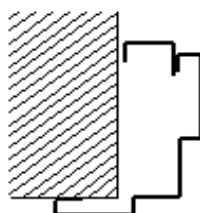

OO / S0

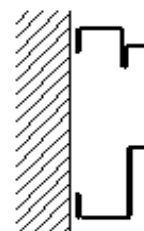

### I leveransen ingår monteringspåse med:

1. 17st. T25 6,0 x 65 För fäste av karm i väggen.
  2. 10st. RTB T25 ST4,8x19 För fodermontage.
  3. 4st. RTR T25 ST4,8x25 För tröskelmontage.
  4. 14st. RTS T25 ST4,8x16 För montering av karm.
  5. 1st. RXS ST3,5x16 För slutbleckskåpa.
- Täcklock för infästningshål

Alla gångjärn är monterade på fabrik. Om så erfordras för funktion, är också tätningslist och isolering monterade.

### Notera !

Utöver ovan angivna monteringstillbehör som medföljer, så erfordras också bl.a 10 mm:s insexnyckel (monteringsnyckel), bits för torxgrepp T25 samt ev nylonplugg för betongvägg.

# SWEDOOR

**JELD WEN**  
DOOR SOLUTIONS

## Monteringsinstruktion

1. Om karmen är levererad i delar, skruva samman de lösa karm- och foderdelarna med skruv nr.4 **RTS T25 ST4,8x16**. Se fig 1. Trösklar fästs med skruv nr.3 **RTR T25 ST4,8x25**, genom de förstansade hålen i sidan. Plåtbeklädd tröskel måste förborras med Ø4mm borrhål. Se fig 7.  
  
Är karmen svetsad och tvådelad, avlägsna den lösa foderdelen från karmdelen.
2. Kontrollera att väggöppningens utformning ger ställhylsorna tillräckligt stöd, samt att bra fäste erhålls. Är utrymmet mellan fästprofil och vägg > 20 mm, skall öppningen byggas på med t.ex träregel, plyfaskiva, så att karmens egenskaper gällande brand, ljud och inbrottsäkerhet inte äventyras.
3. Placera karmen centriskt i väggöppningen. Skruva in ställhylsorna mot väggen så att karmen blir tillfälligt fixerad. Var noga med att alla ställhylsor ligger an mot väggen och att karmprofilen är i rätt läge i förhållande till väggen, se fig 2.  
Loda in gångjärnssidorna med långt vattenpass i båda riktningarna, kontrollera så att överstycket är i våg och att vinkel mellan gångjärnssida och överstycke är rät.  
Förborra med 5,0 mm då stålregel används och 8 mm för nylonplugg i betongvägg.  
Fäst gångjärnssidorna med skruv nr.1 **T25 6,0x 65**.  
Kontrollera diagonalmåttet så att båda är lika !! Se fig 3.  
Häng i dörrbladet och justera låssidan efter dörren innan sidan fixeras med skruv.  
Finjustera spelet mellan karm och dörr.  
I de fall där det förekommer justerbara gångjärn i höjdlöd ska man justera justerskruven med en 3 mm:s insexnyckel tills rätt spel uppnås mellan karmöverstycket och dörrblad. Se fig 9.  
**OBS !! Använd aldrig skruvdragare för att justera ställhylsorna mot väggen.  
Använd 10 mm:s insexnyckel och dra för hand !!**
4. Montera den lösa foderdelen om sådan förekommer. Skjut in den tätt mot väggen och dra åt med skruv nr.2 **RTB T25 ST4,8x19** (självborrande), se fig 8. Kontrollera så att karmen inte ändras. Om så behövs, finjustera ställhylsorna igen.  
OBS: Gäller även karmar utan foderdel. T.e.x F- (lagerkarm)
5. Om slutblecket har stödskruv mot väggen, ska dessa skruvas in så att stöd erhålls.
6. **För typgodkända klassade dörrset gäller:**  
Då brand- och ljudkrav förekommer skall utrymmet mellan karm och vägg drevas noggrant med obrännbart material. Expanderande skum eller liknande får ej användas. Vid ljudklassning skall det också fogas mellan karmdelens foder och vägg med elastisk massa. Se fig 4.  
Trätröskel eller plåtbeklädd tröskel skall tätas mot golv. Ojämnheter skall fyllas ut.  
. Se fig 7.
7. **För inbrottskyddande dörrset gäller att stödskravar i slutbleckskåpan skall ligga an mot väggen.** Avstånd mellan slutbleckskåpan bakkant och vägg ska kilas. Kilan skruvas fast genom hål i slutbleckskåpan med skruv nr.5 **RXS ST3,5x16** gäller ej vid klass 3 enl. ENV 1627.  
Se fig 8.
8. Tryck fast alla medföljande täcklock i monteringshålen.
9. Efter en kort tids användning **skall gångjärnsskruvarna efterdras** för att förhindra att skruvarna senare lossnar och gångjärnen ändrar läge !  
Det uppstår alltid viss vibration då dörren stängs och öppnas - mer eller mindre beroende på hur hårt och tufft dörren hanteras. Vi rekommenderar därför att även senare efterdra skruvarna för att förhindra att gångjärnen ändrar läge och påverkar dörrens funktion, helt enligt Assa:s rekommendationer för underhåll av gångjärn.

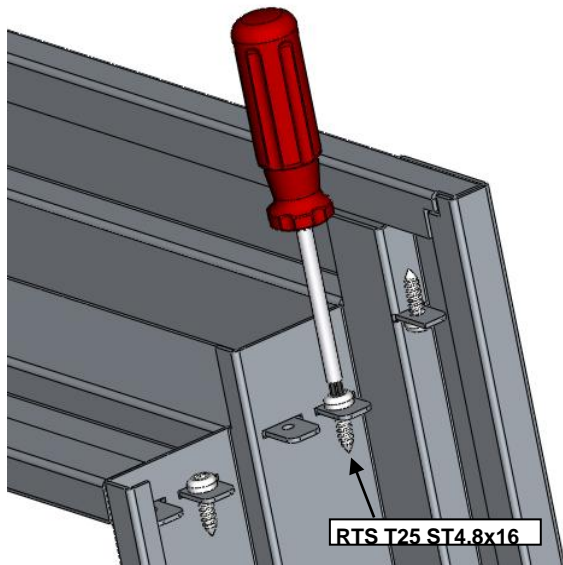

Fig. 1

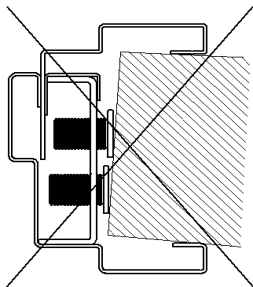

Fig. 2a

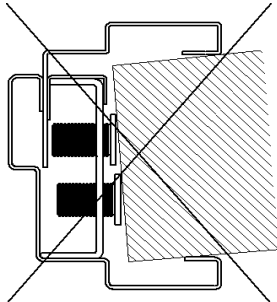

Fig. 2b

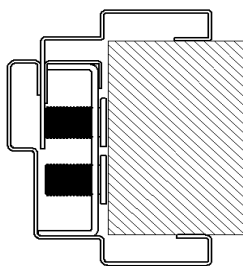

Fig. 2c

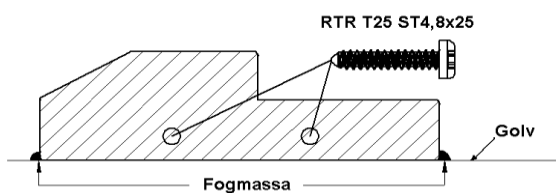

Fig. 7

**Obs! Glöm ej att använda vinkelhake vid montering.**

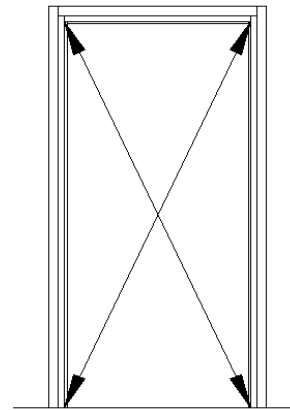

Fig. 3

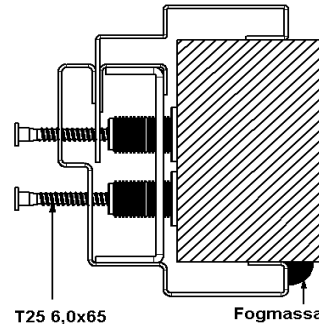

Fig. 4

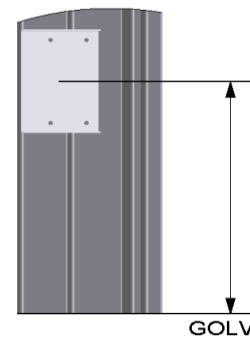

Fig. 5

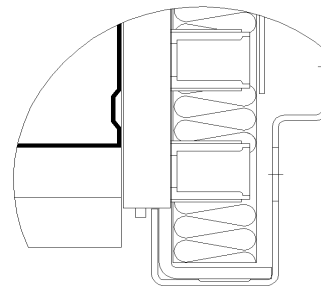

Fig. 6

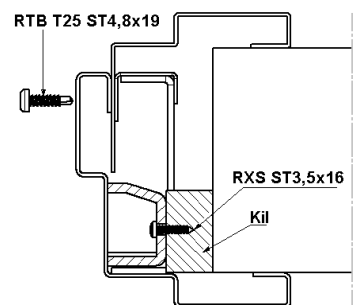

Fig. 8

### Montageplåt 2st./karm (Fig. 5 & Fig. 6)

Plåtarna skall användas vid behov. Montera en plåt på vardera sidan i dörröppningen mitt för nedersta infästningshållet i karmsidan. Dra fram plåten över gipsplattorna mot öppningsidan så långt att karmens inböckning får plats (gäller karmtyp OO).

I normal fallet lämnas 15mm kvar från framkant. För karmtyp FF räcker att lämna halva gipsskivans tjocklek.

## LEVERANSMOTTAGNING

- Kontrollera godset noga så att inga transportskador förekommer och att leveransen innehåller på fraktsedeln angivet antal kolli.
- Synliga transportskador skall noteras på fraktsedeln före påskrift.
- Saknas gods eller kolli vid mottagningen skall också detta noteras på fraktsedeln före påskrift.
- Alla transportskador skall anmälas till JELD-WEN Sverige AB på transportskadeblankett som medföljer godset.
- Dold skada som kan härledas som transportskada, skall anmälas JELD-WEN Sverige AB inom 5 dagar på för det avsedd transportskadeblankett som medföljer godset
- Ovanstående kräver mottagarens egagemang för att ev ersättning ska betalas ut från transportören.

## REKLAMATION

I samband med mottagningen skall även andra synliga skador eller fel reklameras. Montage får ej påbörjas av skadade eller felaktiga karmar innan så har skett.

Om ev skada kräver Sweddoors medverkan för att åtgärdas, måste kontakt tas innan åtgärd för bättring eller reparation påbörjas.

## LAGRING

Karmarna måste lagras på plats som är torr och fuktfri och skyddad från nederbörd och byggfukt.

Tillse att interntransporter inte kan skada karmarna eller emballaget så att målnings-skador uppstår.

# SWEDOOR

**JELD WEN**  
DOOR SOLUTIONS®

Box 211, 561 23 Huskvarna  
Tel.036-39 62 00, Fax 036-39 62 20